

## K70

K70 představuje výkonný, stolní kutr. Je to nepostradatelný pomocník profesionálů při jakékoliv činnosti. Kapacitu 7 litrů lze využít pro plnění široké oblasti úkolů, od jednoduchého sekání masa po pečlivě propracované činnosti: pěny, maso, zeleninu a ryby, nádivky, paštiky, atd.

Kutr má mnoho výhod, včetně schopnosti sekat, mixovat apod. a přidávat produkty i v průběhu zpracování bez nutnosti otevírat či měnit nádobu, čímž zajišťuje hygienu a šetří čas. K70 je díky své kapacitě vynikajícím pomocníkem v kterékoliv kuchyni.



603321

### PROVEDENÍ

- Výkonný indukční motor s kuličkovými ložisky pro velice tichý provoz.
- Dotekový, vodě odolný ovládací panel je příjemný pro obsluhu při volbě rychlosti nebo pulzního chodu. Pulzní chod je zejména vhodný pro přesné sekání.
- Speciální tvar mísy/středový "komín" zvyšuje skutečnou kapacitu mísy (až na 75% nominální kapacity).
- Nerezové provedení mísy zaručuje maximální hygienickou bezpečnost.
- Rychlost otáček umožňuje provádět všechny druhy přípravy během několika vteřin:
  - Sekání mas (tatarský biftek, klobásy, paštiky, nádivky, atd.)

- Jemné nasekání koření, bylinek a zeleniny (petržel, česnek, cibule, šalotka, různá koření, atd.)
- Příprava omáček a pyr (majonéz, kaší, ochucených másel, tomatových omáček, hustých polévek, atd.)
- Mletí zmrazených potravin
- Příprava cukrářských těst
- Sekání či drcení tvrdých potravin (mandlí, ořechů, čokolády, ledu atd.)

- Ergonomické madlo umožňuje snadné usazení mísy na kutr a pomocí samouzamykacího systému zajišťuje maximální stabilitu.
- Hladké oblé rohy usnadňují čištění.
- Průhledné víko usnadňuje kontrolu připravovaných surovin.

Otvorem ve víku lze přidávat přísady i v průběhu zpracování bez nutnosti vypínání kutru, což zlepšuje hygienu a spoří čas.

- Účinná integrovaná stěrka odstraňuje potřebu ručního stírání připravovaných surovin ze stěn mísy a navíc zabraňuje zněčištění průhledného víka. Integrovaná stěrka-emulsifikátor pro konzistentní mixování je zejména vhodná pro přípravu tekuté a polotekuté stravy, pyr apod.
- Dvě rychlosti (1500/3000 ot/min) nebo variabilní nastavení rychlosti od 300 do 3300 ot/min dle modelu. Tlačítko Zapnuto a vypnuto, tlačítka pro volbu rychlosti a pulzního chodu.

Kutry - mixery  
K70

- Víko i ostatní komponenty lze snadno rozebrat a umývat v myčce nádobí.
- Speciálně navržené nožové bloky s hladkými nebo jemně zoubkovanými noži (dle modelu) z nerez oceli AISI420 zaručují kompaktní a rovnoměrné mixování.
- Vícenásobná bezpečnostní zařízení garantují provoz pouze při správně nasazené nádobě a uzavřeném víku. ☺

	K702V 603318	K70VV 603321
<b>TECHNICKÉ ÚDAJE</b>		
Vnější rozměry - mm		
šířka	256	256
hloubka	422	422
výška	510	510
Počet rychlostí	2	
Rychlost		
variabilní		●
ot/min	1500/300	300 až 3300
Výkon sekání - kg/cyklus		
koření	2.5	2.5
Výkon mletí - kg/cyklus		
maso	2.5	2.5
Příprava majonézy/omáček - kg/cyklus		
majonéza	3.5	3.5
Příprava cukrářského těsta - kg/cyklus	2.5	2.5
Netto váha - kg	24	24
Napětí	380...440 V, 3, 50/60	200...240 V, 1N, 50/60
<b>PŘÍSLUŠENSTVÍ V CENĚ</b>		
NEREZOVÁ NÁDOBA PRO KUTR 7L	1	1
NOŽOVÝ BLOK S MIKROZUBY PRO KUTR 7L	1	1
VÍKO SE STĚRKOU PRO KUTR 7L-EMULSIF.	1	1
<b>EXTRA PŘÍSLUŠENSTVÍ</b>		
NEREZOVÁ NÁDOBA PRO KUTR 7L	653593	653593
NOŽOVÝ BLOK HLADKÝ PRO KUTR 7L	653583	653583
NOŽOVÝ BLOK S MIKROZUBY PRO KUTR 7L	653584	653584
SADA KE KUTRU NA ZMĚNU V KRÁJEČ ZELENINY		653594
VÍKO SE STĚRKOU PRO KUTR 7L-EMULSIF.	653592	653592

BB1010

2010-06-25

Technické změny vyhrazeny

Kutry - mixery  
K70

603318, 603321

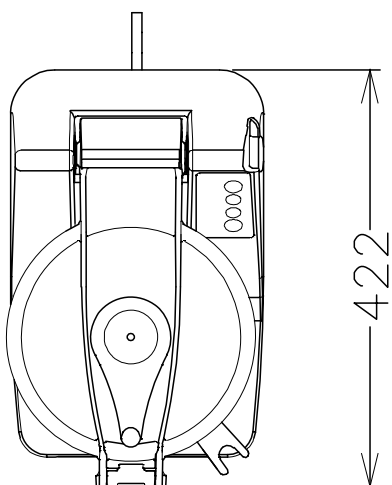
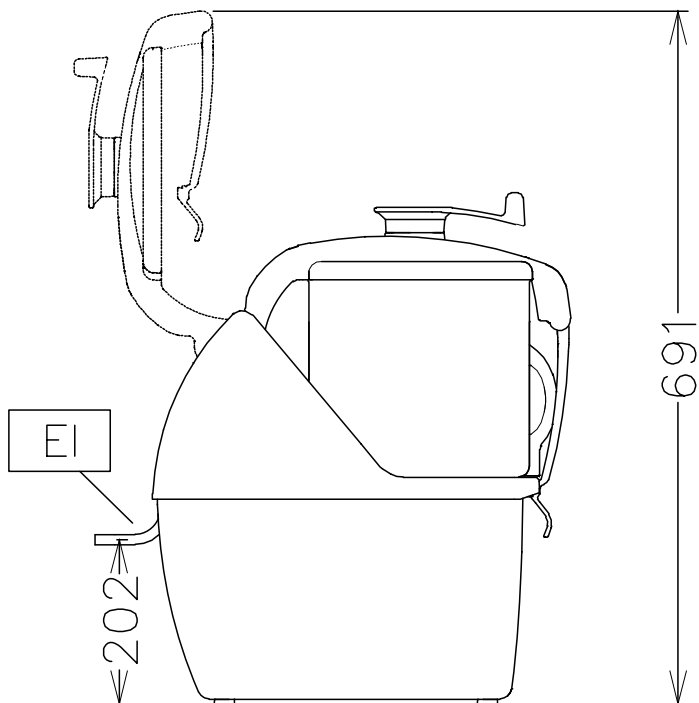
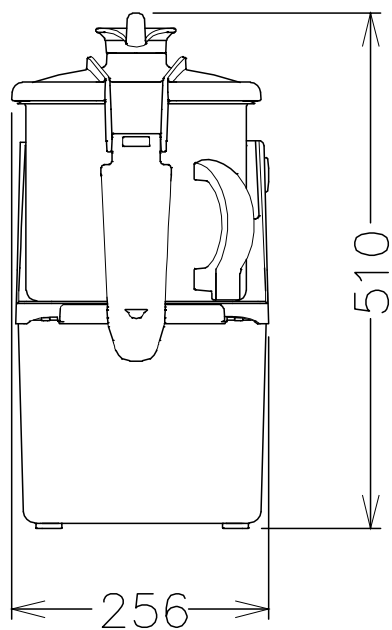

BBI010

2010-06-25

	K702V 603318	K70VV 603321
<b>LEGENDA</b>		
EI - Elektrické napojení	380...440 V, 3, 50/60	200...240 V, 1N, 50/60

Technické změny vyhrazeny