

# Motorové hnací jednotky

## MMR

Electrolux motorové stolní jednotky řady MMR se nabízí ve 3 stolních modelech s přídatnými nastavci pro zpracování masa, zeleniny, sýrů, chleba, apod.

Motorová hnací jednotka je umístěna na otočném podstavci takže přídatné strojky lze použít v jakékoliv poloze. Konstrukce z ušlechtilé nerez oceli AISI304.



600200

### PROVEDENÍ

- Samochladicí motor s tepelnou ochranou.
- Motorová jednotka se speciálním šnekovým pohonem pracujícím ve skříni s olejovou náplní.
- Kuželovitý tvar připojení přídatných strojků pro rychlou výměnu strojků s uzamykacím zařízením a bezpečnostním mikrospínačem.
- K dispozici jsou dvě rychlosti ovládané vypínačem, který je také vypínačem Zapnuto/Vypnuto. Zvolená rychlost závisí na použitém typu přídatného strojku.
- Na motorovou hnací jednotku lze použít následující typy přídatných strojků, které se objednávají zvlášť:
  - Mlýnek na maso** - konstrukce z hliníkové slitiny, šnek se

samomazacím ložiskem; nerezová násypka; dva nerezové disky s otvory 4.5 mm a 6 mm; 2 nerezové nože a nylonový kolík pro zatlačování.

**Struhadlo** - na strouhání sýrů a chleba, konstrukce z eloxovaného hliníku, nerezové struhadlo, samomazací ložisko.

**Pasírovač** - konstrukce z eloxovaného hliníku, nerezová násypka; nerezové síto s 2 mm otvory; nylonový kolík.

**Mačkadlo** - konstrukce z eloxovaného hliníku; nerezové síto s 2.5 mm otvory; nylonový kolík.

**Kráječ zeleniny** - konstrukce z eloxovaného hliníku; samomazací ložisko úchytu disků; nastavitelný krájecí disk (0-6) dodáván standardně.

**Naklepávač masa** - pro zjemnění

plátků masa prořezáním šlach; konstrukce z eloxovaného hliníku; dva válce s nerezovými zoubkovanými noži.

**Mlýnek na sůl** - konstrukce z eloxovaného hliníku; speciální materiálůvě odolný mlýnek.

**Vyvalovač těsta** - konstrukce z eloxovaného hliníku; chromovaný válec se samomazacím ložiskem; zařízení pro nepřetržitou kontrolu síly proužků pasty.

**Mlýnek na kávu** - konstrukce z eloxovaného hliníku; speciální materiálůvě odolný mlýnek; hliníkový kolík; zařízení pro nepřetržitou kontrolu jemnosti mletí.

**Mixer s kotlíkem** - modely se liší velikostí a kapacitou mísy (od 5 do 18 l); mísa z nerez oceli 18/8; metla a držák metly z nerez oceli; opěra z eloxovaného hliníku;



**Electrolux**

**Motorové hnací jednotky  
MMR**

**Mixer s kotlíkem** - pokračování zařízení pro možnost změny úhlu metly podle množství produktů v míse.

**Kráječ těsta na pastu** -

konstrukce z eloxovaného hliníku; válec z nerez oceli AISI 304 se samomazacím ložiskem; zařízení pro volbu mezi dvěma různými velikostmi tagliateli.

**Vozík** - z nerez oceli AISI 304 na motorovou jednotku pro možnost jejího přemístění do různých částí kuchyně.

**Podstavec** - z nerez oceli AISI 304 pro motorovou jednotku. [

**Držák na stěnu** - vhodný pro upevnění přídatných strojků na stěnu.

**Extra disky pro kráječ zeleniny** - pro kostičky ve dvou velikostech 9x9 mm a 14x14 mm; Julienne 3 mm a na proužky 5x5 mm a 10x10 mm. €€

	<b>MMR104 600200</b>	<b>MMR224 600202</b>	<b>MMR324 600204</b>
<b>TECHNICKÉ ÚDAJE</b>			
Vnější rozměry - mm			
šířka	370	370	370
hloubka	260	260	260
výška	410	410	410
Příkon - kW			
celkový příkon	0.75	1.1	2.2
Příkon el. - kW	0.75	1.1	2.2
Netto váha - kg	26	29	32
Napětí	400 V, 3, 50	400 V, 3, 50	400 V, 3, 50
<b>EXTRA PŘÍSLUŠENSTVÍ</b>			
DISK KROUHACÍ JULIENNE 3 MM	650605	650605	650605
DISK NA NUDLIČKY 10X10MM	650609	650609	650609
DISK NA NUDLIČKY 5x5MM	650607	650607	650607
DRŽÁK NA STĚNU NA PŘÍDAVNÝ STROJEK "10"	651401		
DRŽÁK NA STĚNU -PŘÍDAVNÝ STROJEK "22/32"		651405	651405
MOBILNÍ PODSTAVEC PRO MOTOROVOU JEDNOTKU	651512		
MŘÍŽKA KRÁJECÍ NA KOSTKY 9x9 A 14x14MM	650601	650601	650601
PODSTAVEC PRO MOTOROVOU JEDNOTKU, NEREZ	600228		
PŘÍDAVNÉ MAČKADLO NA BRAMBORY "10"	650402		
PŘÍDAVNÉ MAČKADLO NA BRAMBORY "22/32"		650401	650401
PŘÍDAVNÉ STRUHADLO "10", 15KG/HOD	650202		
PŘÍDAVNÉ STRUHADLO "22", 25KG/HOD		650206	
PŘÍDAVNÉ STRUHADLO "32", 50KG/HOD			650212
PŘÍDAVNÝ KRÁJEC TĚSTA NA PASTU "10"	651301		
PŘÍDAVNÝ KRÁJEC TĚSTA NA PASTU "22/32"		651305	651305
PŘÍDAVNÝ KRÁJEC ZELENINY "10" + 1 DISK	650501		
PŘÍDAVNÝ KRÁJEC ZELENINY "22/32" +1 DISK		650505	650505
PŘÍDAVNÝ MIXER S KOTLÍKEM 10 L - "22/32"		651107	651107
PŘÍDAVNÝ MIXER S KOTLÍKEM 18 L - "22/32"		651109	651109
PŘÍDAVNÝ MIXER S KOTLÍKEM 5 L - "22/32"		651105	651105
PŘÍDAVNÝ MIXER S KOTLÍKEM 5 LITRŮ "10"	651101		
PŘÍDAVNÝ MLÝNEK NA KÁVU "10", 5 KG/HOD	650801		
PŘÍDAVNÝ MLÝNEK NA KÁVU "22/32", 8 KG/HOD		650805	650805
PŘÍDAVNÝ MLÝNEK NA MASO "10", 100KG/HOD	650101		
PŘÍDAVNÝ MLÝNEK NA MASO "22", 200KG/HOD		650105	
PŘÍDAVNÝ MLÝNEK NA MASO "32", 400KG/HOD			650111
PŘÍDAVNÝ MLÝNEK NA SŮL "22/32", 8 KG/HOD		650905	650905
PŘÍDAVNÝ NAKLEPÁVAČ MASA "10"	650701		
PŘÍDAVNÝ NAKLEPÁVAČ MASA "22/32"		650705	650705
PŘÍDAVNÝ PASÍROVAČ "22/32", 200 kg/hod		650305	650305
PŘÍDAVNÝ UNIV.PASÍROVAČ "10", 200 kg/hod	650301		
PŘÍDAVNÝ VYVALOVAČ TĚSTA NA PASTU "10"	651201		
PŘÍDAVNÝ VYVALOVAČ TĚSTA NA PASTU"22/32"		651205	651205

Motorové hnací jednotky  
MMR

600200, 600204, 600202

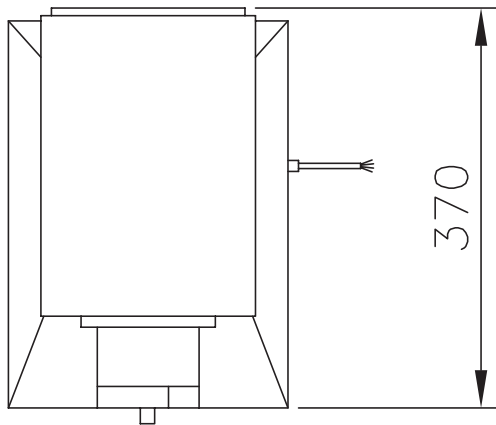
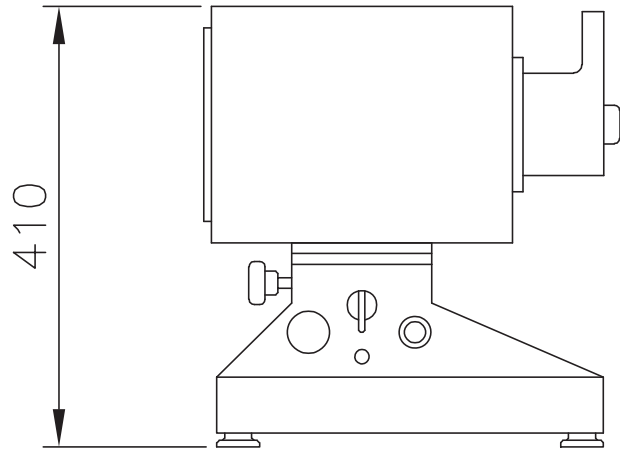
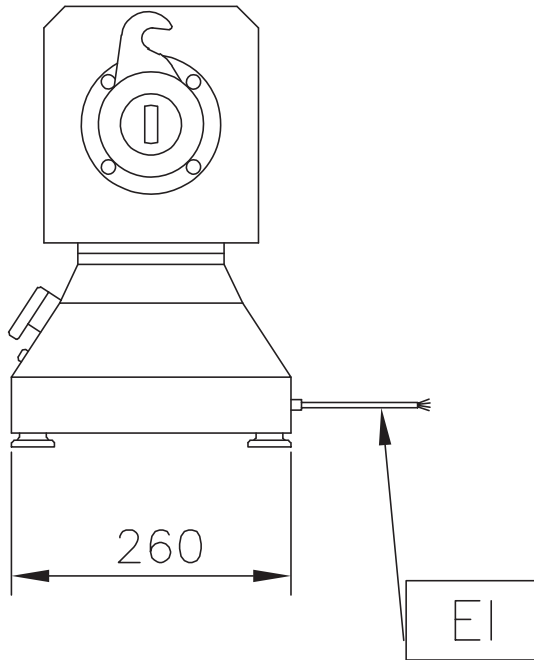

BEA B010

2010-06-29

LEGENDA	MMR104 600200	MMR224 600202	MMR324 600204
	EI - Elektrické napojení	400 V, 3, 50	400 V, 3, 50

Technické změny vyhrazeny